

入門指南

請在操作本產品之前先閱讀本指南。
閱讀完畢後，請妥善保存以備日後參考。



拆開本機包裝

撕下本機所有的包裝膠帶和包裝材料。

1

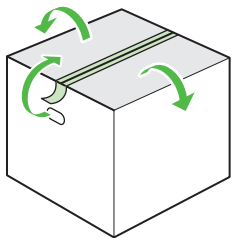

2

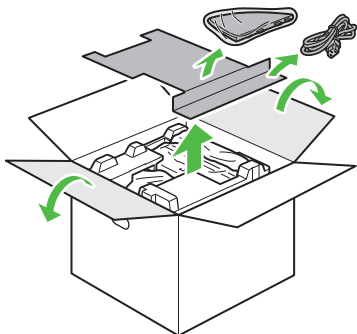

3

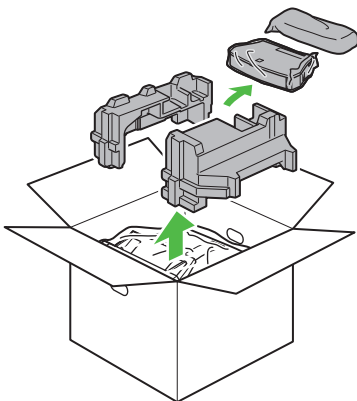

4

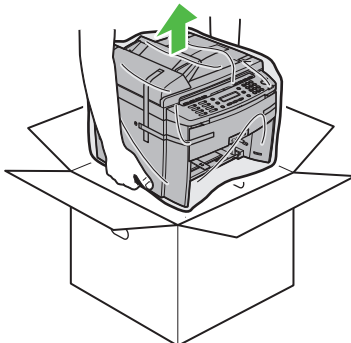

5

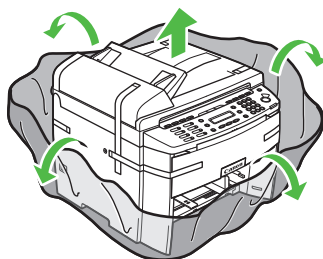

6

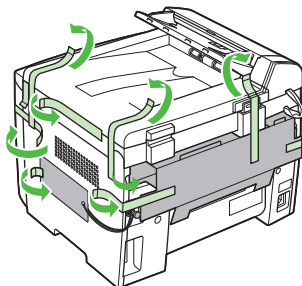

7

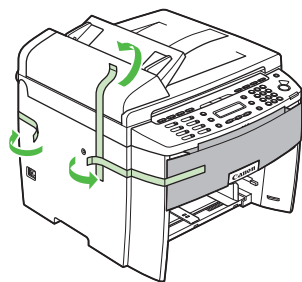

8

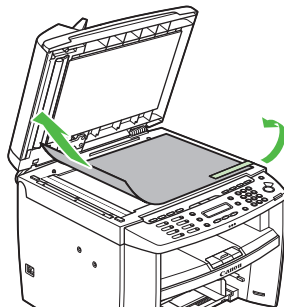

9

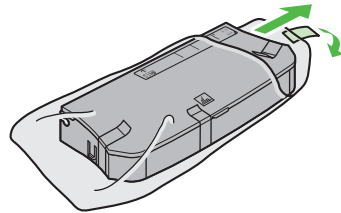

10

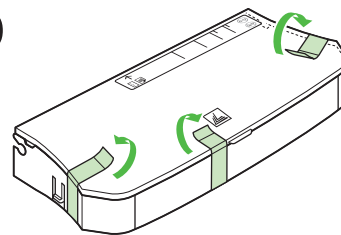

11

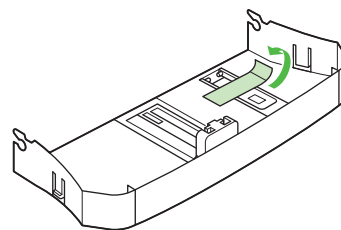

附註

搬動本機時，如下圖所示，請抓住設備左右兩側的把手並小心抬起。

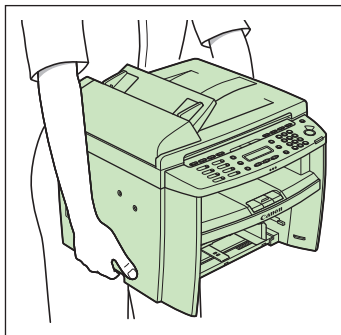

目錄

您可運用本機的各项功能.....	2
了解您使用本機的目的.....	3
安裝本機.....	4
下列裝備都齊全了嗎?	4
可選部件.....	4
本機各種使用手冊.....	5
安裝碳粉匣.....	6
安裝紙匣和裝入紙張.....	9
連接電源線, 打開本機電源.....	11
設定日期與時間.....	12
設定傳真之前.....	13
連接電話線.....	13
安裝可選電話聽筒.....	14
如果必需使用轉盤式撥號.....	15
本機發送傳真的設定.....	16
輸入資訊.....	16
註冊寄件者資訊.....	17
資訊輸入指南.....	17
本機接收傳真的設定.....	18
選擇適合您要求的接收模式.....	18
設定接收模式.....	18
關於接收模式.....	19
電腦軟體設定.....	20
電腦與本機之間的連接類型.....	20
網路連接 (有關如何設定的詳細資訊, 請參閱第 23 頁。)	20
USB 連接 (有關如何設定的詳細資訊, 請參閱第 28 頁。)	20
關於使用者軟體光碟.....	21
MF 驅動程式與 Toolbox.....	21
附送程式.....	22
使用手冊.....	22
網路連接.....	23
將本機連接至網路.....	23
自動設定.....	24
手動設定.....	24
安裝步驟.....	25
檢查安裝.....	27
USB 連接.....	28
安裝步驟.....	28
檢查安裝.....	31
附錄.....	32
移除安裝步驟.....	32
移除 MF Toolbox (僅限 USB 連接).....	32
移除 MF 驅動程式.....	32
使用線上說明.....	33

您可運用本機的各项功能

您可以使用 imageCLASS MF4270 的以下功能。

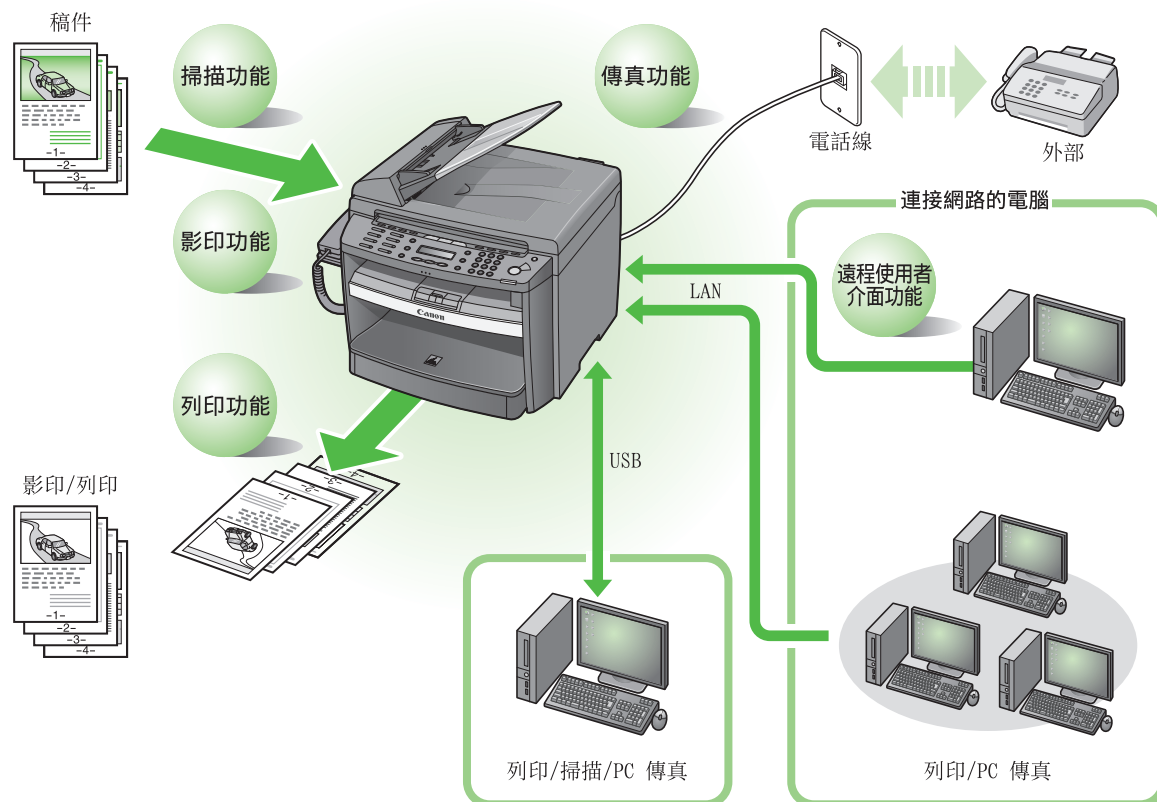

視購買國家而定，有些預設值可能有所差異，且可能無法使用某些設定。

本說明書中使用的例圖源自 MF4270 安裝有選購聽筒時的情況。

了解您使用本機的目的

關於每項功能的使用方式（影印、傳真、列印、掃描、電腦傳真、遠端使用者介面），請遵循以下流程圖中的設定。

舉例來說，當您只需要使用影印功能時，請遵循“必要設定”。當您需要使用影印和傳真功能時，請遵循“必要設定”和“傳真設定”。

imageCLASS MF4270

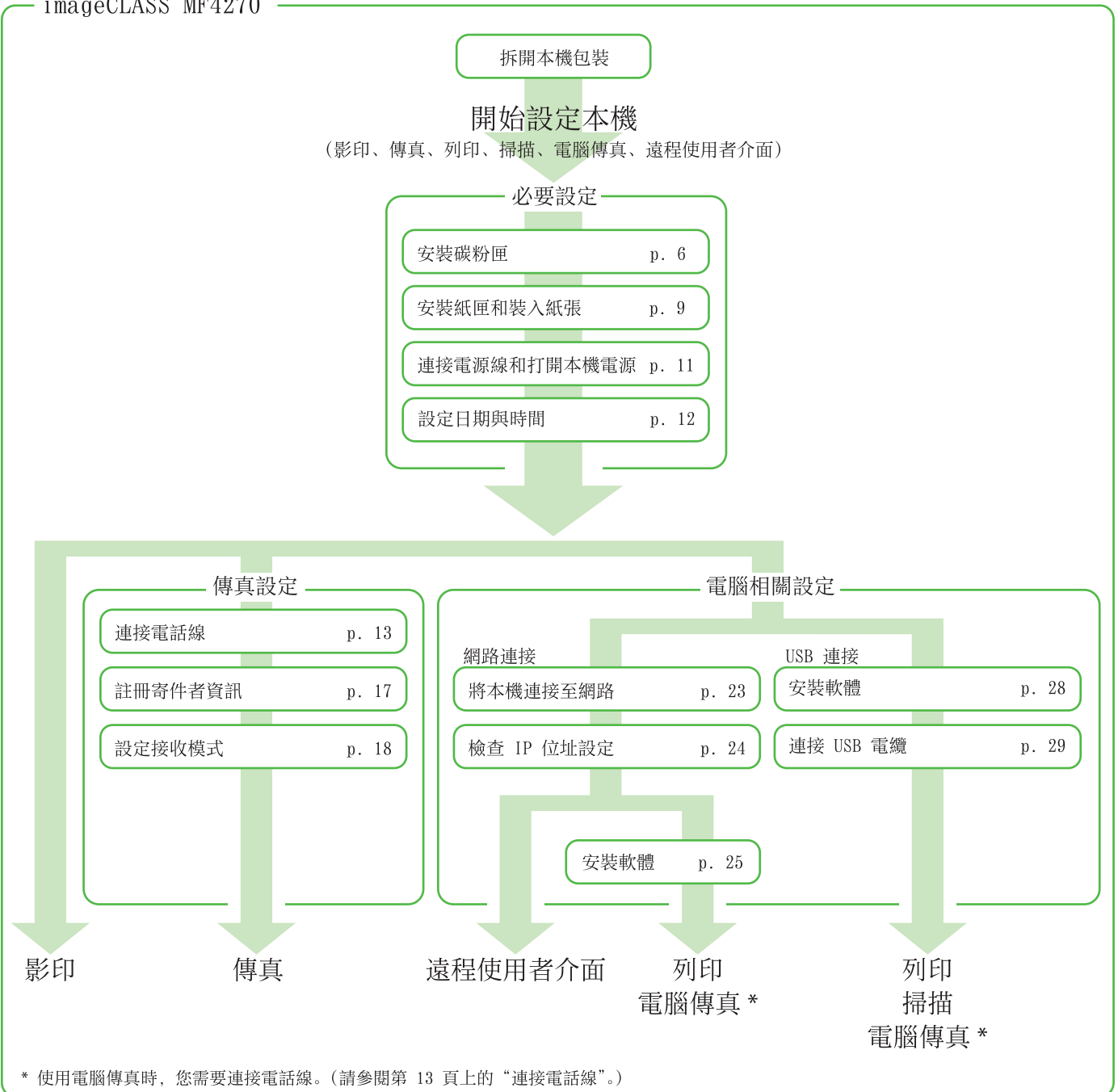

安裝本機

下列裝備都齊全了嗎？

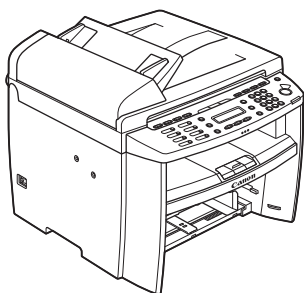

● 本機

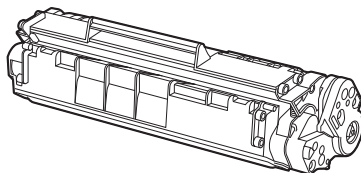

● 碳粉匣

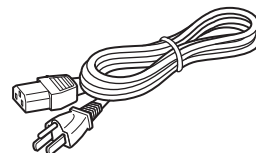

● 電源線

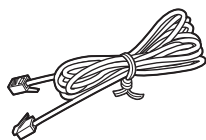

● 電話線

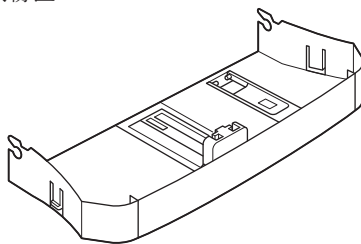

● 紙匣

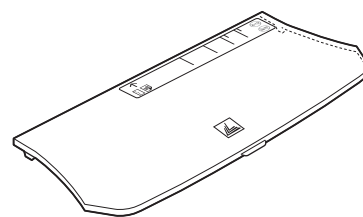

● 防塵蓋

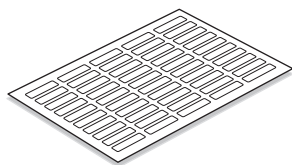

● 地址標籤

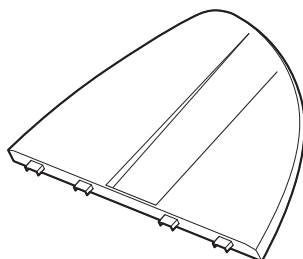

● 原稿輸送紙盤

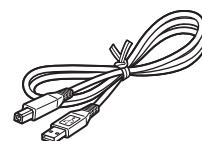

● USB 電纜

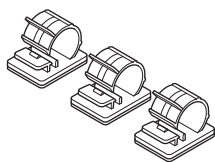

● 將聽筒夾

- 入門指南（本文件）
- 基本操作指南
- 使用者軟體光碟

可選部件

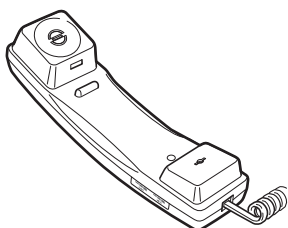

● 聽筒

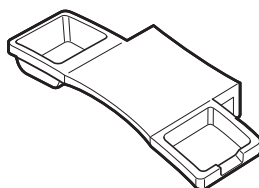

● 聽筒托架

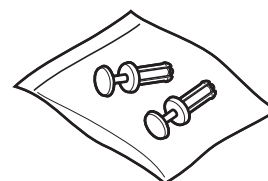

● 帶銷塞子

本機各種使用手冊

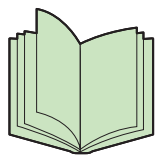

- 入門指南：本機安裝和軟體安裝（本文件）



- 基本操作指南：基本操作功能



- 參考指南：完整操作功能
- 掃描器驅動程式指南：掃描器設定

（使用者軟體光碟）

安裝碳粉匣

1 從保護袋中取出碳粉匣。

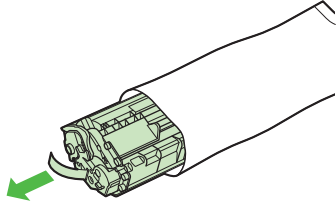

▲ 注意

切勿打開感光鼓保護蓋 (A)。

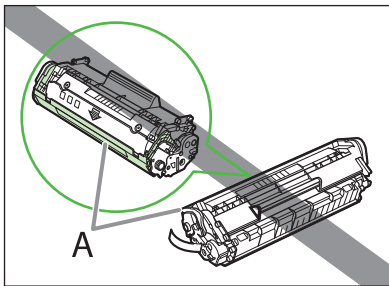

2 輕輕地搖動幾次，使碳粉匣內部的碳粉均勻分布。

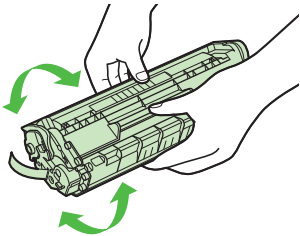

3 將碳粉匣置於平面並完全拉出密封條。

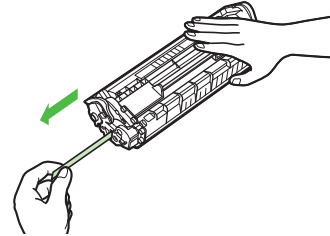

● 附註

切勿斜向拉出密封條。

▲ 注意

- 如果碳粉黏在取下的密封條上，請小心不要接觸到碳粉而弄髒手或衣物。
- 如果因為接觸碳粉而弄髒手或衣物，請立即以冷水清洗。切勿以熱水清洗。如果使用熱水，就會使碳粉永久沾附。

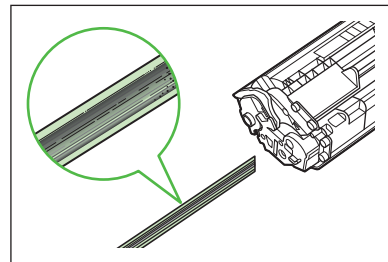

4 用手握住控制台的正面。

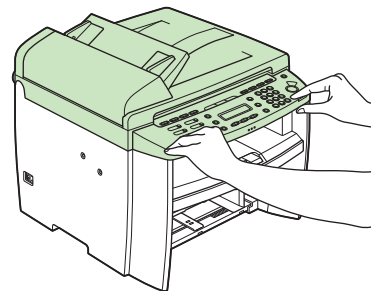

- 5** 抬起掃描平台 (A) 直至鎖定。(您會聽見一聲“喀”聲。)

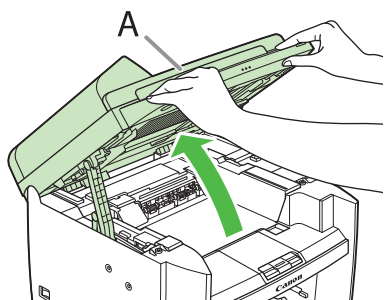

- 6** 握住碳粉蓋右前方的把手 (A)。

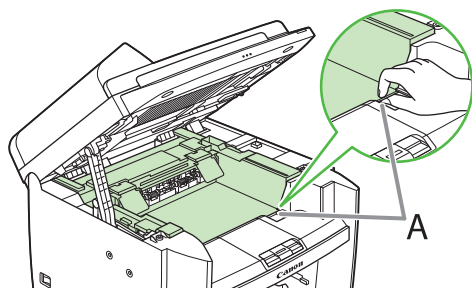

- 7** 打開碳粉蓋。

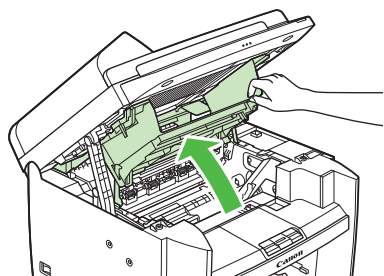

- 8** 握住碳粉匣的手柄 (A)。

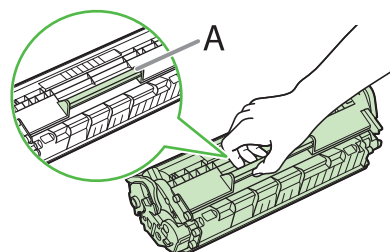

- 9** 插入碳粉匣，讓碳粉匣右側的突起 (A) 對準本機右側的導向件 (B)，並平行向下滑入導向件。

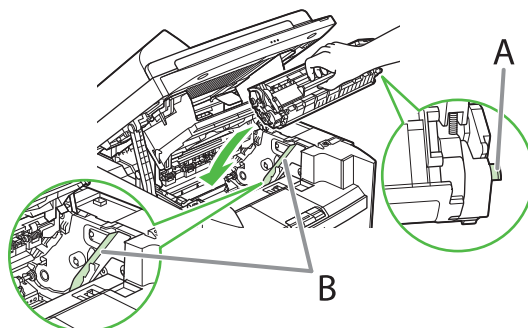

- 10** 推動碳粉匣，確保碳粉匣正確裝入本機。

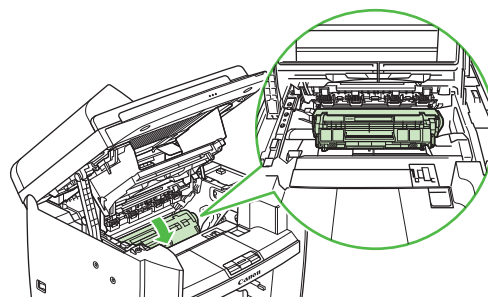

- 11** 握住碳粉蓋右前方的把手 (A)。

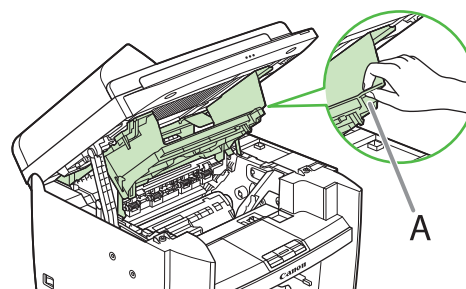

12 關閉碳粉蓋。

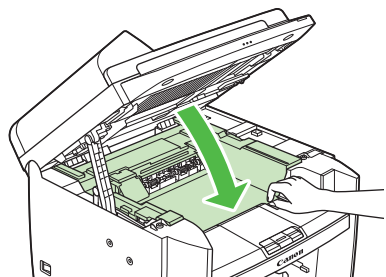

13 放下掃描平台。

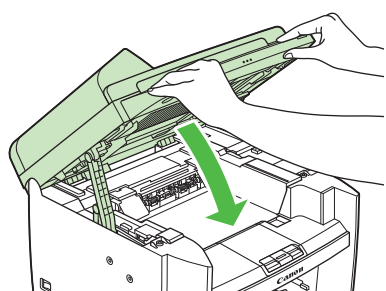

注意

- 當心手指被夾住。
- 若無法關閉碳粉蓋，請勿強行關閉。請打開蓋子，確認本機內的碳粉匣安裝正確。

安裝紙匣和裝入紙張

- 1** 將紙匣兩邊的導向件 (B) 對齊本機中的突起 (A)。

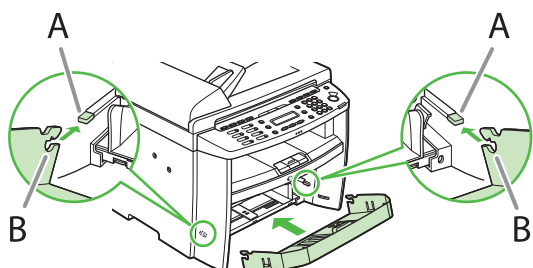

附註

以前端向上傾的方式安裝紙匣。

- 2** 向下推紙匣直到紙匣兩邊的掛鉤 (A) 銜接本機中的突起 (B)。

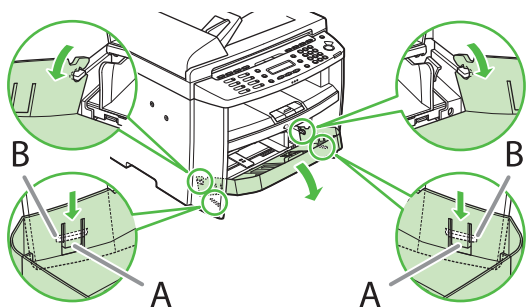

- 3** 打開紙匣的前面板。

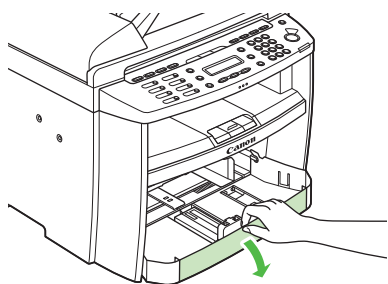

- 4** 滑出紙張導入軌道 (A)。

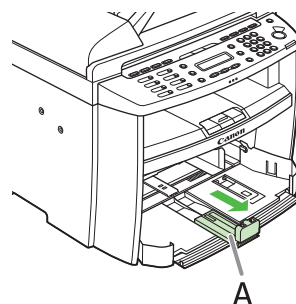

- 5** 滑動側面紙張導板 (A) 以便與紙張尺寸保持一致。

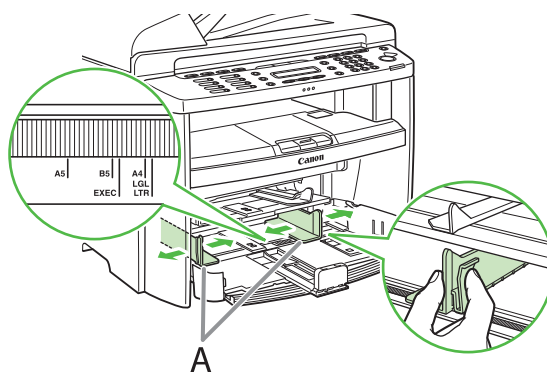

- 6** 翻鬆紙疊並將其邊緣對齊。

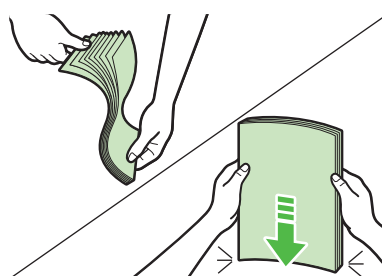

- 7** 列印面朝上將紙張裝入紙匣。確保紙疊厚度不超過側面紙張導板上的基準片 (A)。

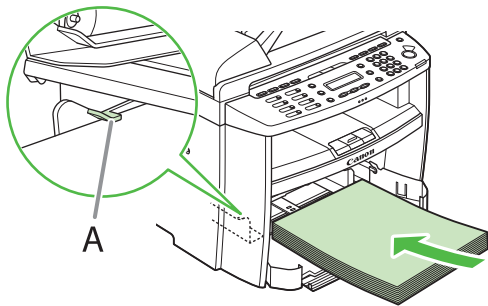

- 8** 調整紙張導入軌道以便與紙張尺寸保持一致。

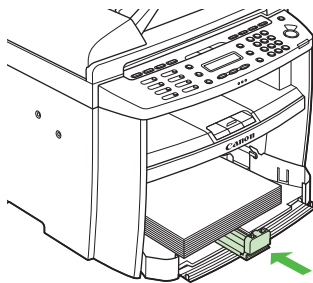

- 9** 關閉紙匣的前面板。

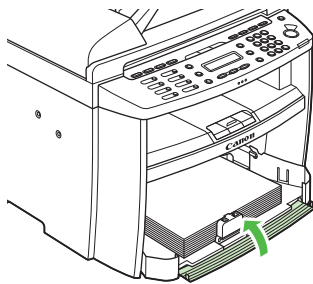

- 10** 將防塵蓋邊緣 (A) 對準紙匣邊緣 (B)，並將蓋子放在紙匣上方。

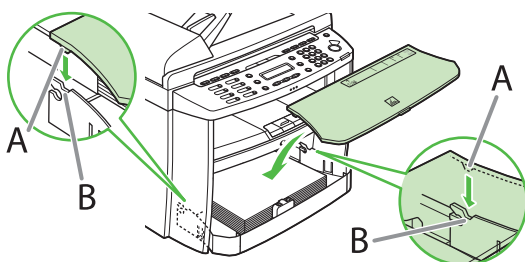

- 11** 將原稿傳送紙盤安裝到原稿輸送器上。

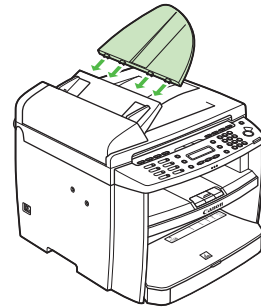

 附註

- 預設的紙張尺寸/類型設定為 <A4> 和 <PLAIN PAPER>。當您裝入其他尺寸和/或類型的紙張時，請變更紙張尺寸/類型設定。詳情請參閱參考指南第 2 章的“稿件與紙張”。
- 有關將紙張裝入手送紙盤，請參閱參考指南中第 2 章的“稿件與紙張”。
- 如果列印件掉出輸出盤，請延長本機前側的輸出盤延伸板，並將紙張檔板扶正。

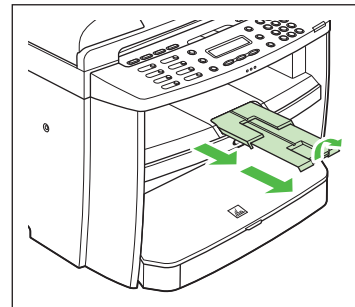

連接電源線，打開本機電源

- 1 將電源線連接至本機背面的插口和牆壁插座，並按下電源總開關 (A) 的 [I] 側打開電源。

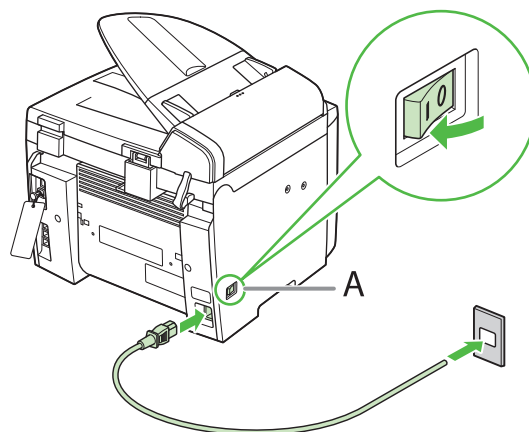

- 2 本機進入待機模式。

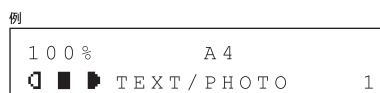

下列情況下該怎麼辦 ...

- **關閉 LCD 顯示屏：**
當您設定本機的時候，本機可能會進入休眠模式。按 [省電] 以恢復本機正常模式並繼續設定。
- **顯示 <CLOSE COVER/TONER COVER>：**
確保碳粉蓋和掃描平台正確關閉。(請參閱第 6 頁上的“安裝碳粉匣”。)
- **顯示 <SET PAPER AGAIN/SET TONER AGAIN>：**
檢查碳粉匣的安裝與紙張放置方式。(請參閱第 6 頁上的“安裝碳粉匣”以及第 9 頁上的“安裝紙匣和裝入紙張”。)

警告

本產品會產生少量磁通量。若您使用心臟起搏器並感覺不舒服，請離開本機並就醫。

附註

- 如果您裝入 A4 尺寸以外的紙張，請確保在本機中設定正確的紙張尺寸。(請參閱參考指南第 2 章的“稿件與紙張”。)
- 如果您關閉本機的主電源開關，將會刪除儲存在記憶體中的任何資料，包括已接收的傳真稿件。
- 在雷雨期間，請從電源插座上拔下電源線。(請注意：拔下電源線時，儲存在本機記憶體中的已接收稿件可能會遺失。)
- 每次拔下電源線後，請至少等待五秒鐘再重新插上。
- 切勿將本機連接到不斷電系統 (UPS) 上。

設定日期與時間

使用本機之前，您務必設定好當前日期與時間。當前日期與時間設定值，可作為需要應用時間的功能的標準計時器設定值。

● 輸入資訊

- 數字鍵：輸入數字。
- [◀] 或 [▶]：移動游標位置。
- [OK]：確認輸入。

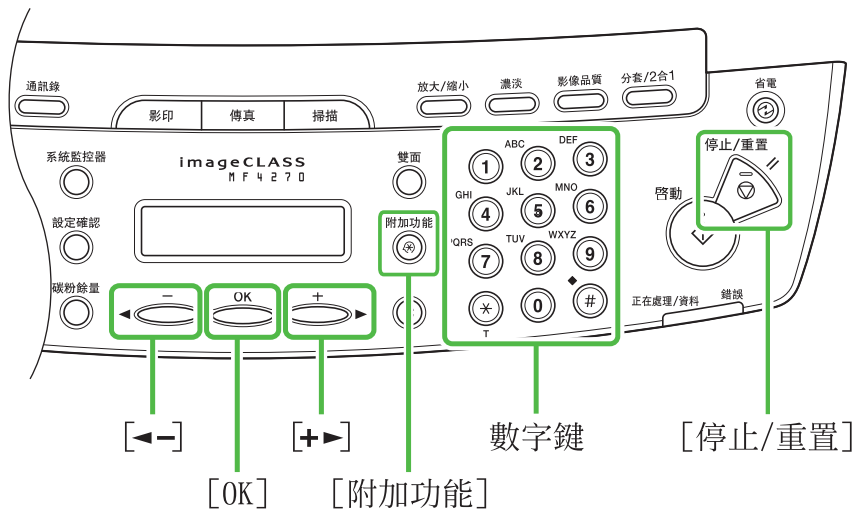

- 1 按 [附加功能]。
- 2 按 [◀] 或 [▶] 選擇 <9 TIMER SETTINGS>，然後按 [OK]。
- 3 按 [◀] 或 [▶] 選擇 <1 DATE&TIME SETTING>，然後按 [OK]。
- 4 用數字鍵輸入時間（24 小時/標準時間格式）和日期（日/月/年），然後按 [OK]。

例

DATE&TIME SETTING
15:50 31 12 '07

附註

如果不小心按錯數字，請按 [◀] 或 [▶] 而將游標移到需要改正的數字並覆寫此數字。

- 5 按 [停止/重置] 返回待機模式。

附註

- 您可以在下列 <2 DATE TYPE SELECT> 三種日期格式中選用一種。
 - <DD/MM YYYY>
 - <YYYY MM/DD>
 - <MM/DD/YYYY>

下列情況下該怎麼辦 ...

- 關閉 LCD 顯示屏：
當您設定本機的時候，本機可能會進入休眠模式。按 [省電] 以恢復本機正常模式並繼續設定。

安裝可選電話聽筒

1

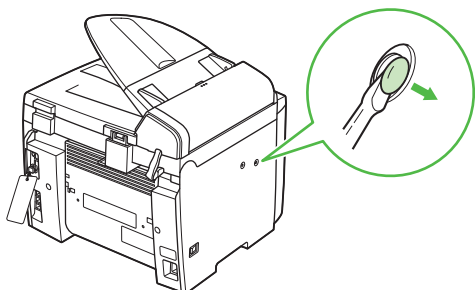

使用螺絲起子取下本機左側的蓋子。

2

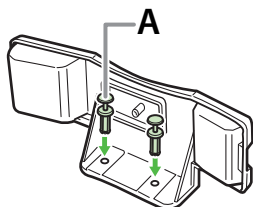

將帶銷塞子 (A) 插入聽筒托架的安裝孔。



附註

此時先不要將銷子完全插入塞子。

3

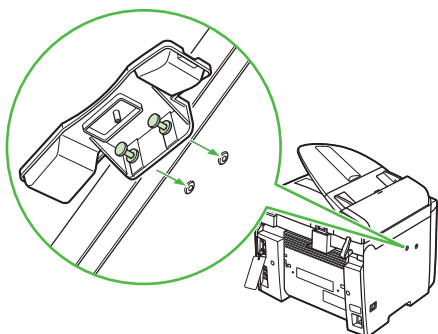

將塞子 (與托架一起) 插入本機安裝孔。

4

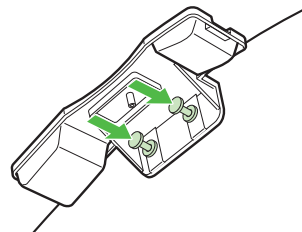

小心的將銷子完全壓入塞子。

5

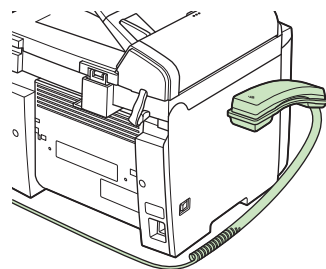

將聽筒放在托架上。

6

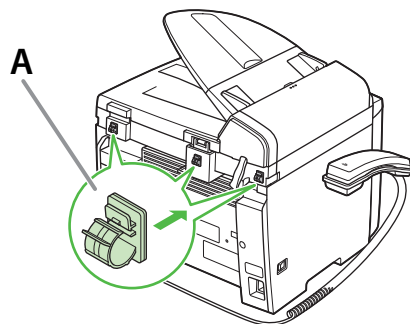

將聽筒夾 (A) 安裝到本機背面。

7

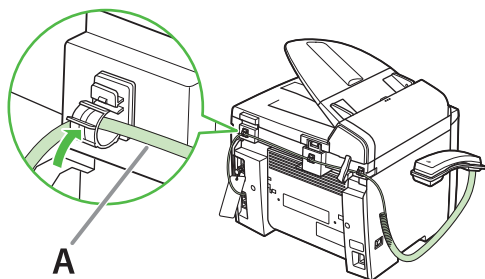

將聽筒電纜 (A) 放入聽筒夾內並合上聽筒夾。

 附註

如果使用聽筒或外接電話，請務必將接收模式設定為 <FaxTel> 或 <MANUAL>。關於設定接收模式的方法，請參閱第 18 頁上的“設定接收模式”。

如果必需使用轉盤式撥號

本機的預設電話線路類型為按鍵式撥號。當您使用按鍵式撥號時，請跳過以下步驟。當您使用轉盤式撥號時，請遵循以下步驟，並將本機的電話線路類型設定改為 <ROTARY PULSE>。如果您不清楚所使用的電話線路類型，請洽您當地的電信公司。

- 1 按 [附加功能]。
- 2 按 [◀] 或 [▶] 選擇 <6 FAX SETTINGS>，然後按 [OK]。
- 3 按 [◀] 或 [▶] 選擇 <2 USER SETTINGS>，然後按 [OK]。
- 4 按 [◀] 或 [▶] 選擇 <4 TEL LINE TYPE>，然後按 [OK]。
- 5 按 [◀] 或 [▶] 選擇電話類型，然後按 [OK]。
 <TOUCH TONE>: 按鍵式撥號 (預設)
 <ROTARY PULSE>: 轉盤式撥號
- 6 按 [停止/重置] 返回待機模式。

本機發送傳真的設定

輸入資訊

請使用下列按鍵在本機中輸入資訊。

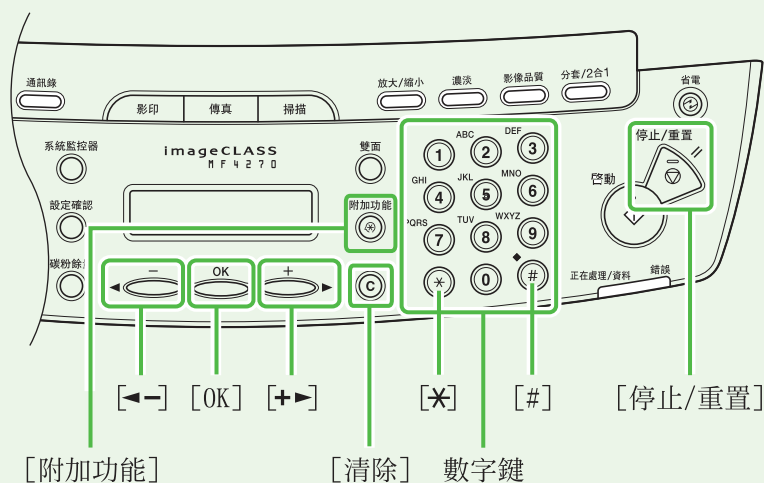

您可以在各輸入模式中輸入下列字元：

[*]	→[A]	[1]
①		1
②	ABCabc Ää Åå Ææ à Çç	2
③	DEFdef Éée	3
④	GHIghi îî	4
⑤	JKLjkl	5
⑥	MNOmno Ññ Öö Øø ò	6
⑦	PQRSpqr sβ	7
⑧	TUVtuv Üü ú	8
⑨	WXYZwxyz	9
⑩	0	
#	(空格) - . * # ! " , ; : ^ ` _ = / ' ? \$ @ % & + () [] { } < >	#

- 用數字鍵輸入字元。
重複按數字鍵，直至需要的字元出現。
- 按 [#] 輸入符號。
- 按 [*] 切換輸入模式：
 - [A]：字母模式
 - [1]：數字模式
- 按 [←] 或 [→] 移動游標位置。
- 按 [清除] 刪除游標位置處的字元。
按住 [清除] 刪除所有輸入內容。

註冊寄件者資訊

發送稿件前，您必須在本機上註冊傳真號碼，裝置名稱以及當前日期和時間。

資訊輸入指南

您在本機中註冊的寄件者資訊會出現在收件者收到的每頁稿件頁首中。

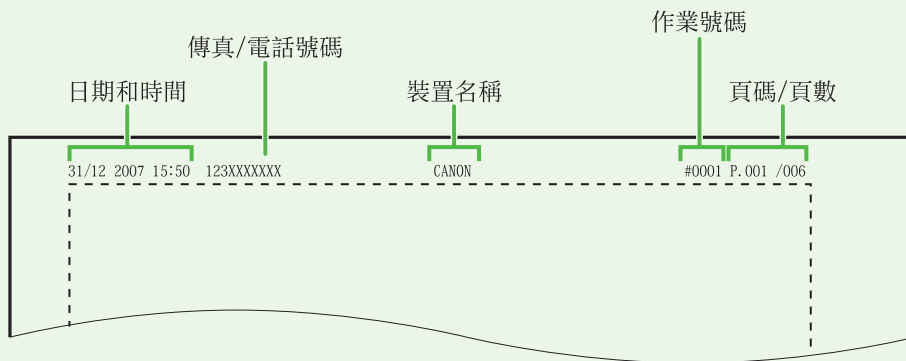

- 按 [附加功能]。
- 按 [◀] 或 [▶] 選擇 <6 FAX SETTINGS>，然後按 [OK]。
- 按 [◀] 或 [▶] 選擇 <2 USER SETTINGS>，然後按 [OK]。
- 按 [◀] 或 [▶] 選擇 <1 UNIT TELEPHONE #>，然後按 [OK]。
- 用數字鍵輸入傳真號碼（最多 20 位，包括空格），然後按 [OK]。（關於如何輸入字元的資訊，請參閱第 16 頁。）
- 按 [◀] 或 [▶] 選擇 <2 USER SETTINGS>，然後按 [OK]。
- 按 [◀] 或 [▶] 選擇 <2 UNIT NAME>，然後按 [OK]。
- 用數字鍵輸入裝置名稱（最多 32 個字元）（您的姓名、公司名稱等），然後按 [OK]。（關於如何輸入字元的資訊，請參閱第 16 頁。）

例

```
UNIT TELEPHONE #
1 2 3 X X X X X X X X _
```

附註

您可以在 <1 UNIT TELEPHONE #> 中按 [#] 鍵而輸入空格、- 和 +。

例

```
UNIT NAME [A]
C a n o n
```

- 按 [停止/重置] 返回待機模式。

下列情況下該怎麼辦 ...

- **關閉 LCD 顯示屏：**
當您設定本機的時候，本機可能會進入休眠模式。按 [省電] 以恢復本機正常模式並繼續設定。

本機接收傳真的設定

選擇適合您要求的接收模式

接收模式能決定本機回應新進傳真與語音電話的方式。從下表選擇最適合您的模式。詳情請參閱第 19 頁上的“關於接收模式”。

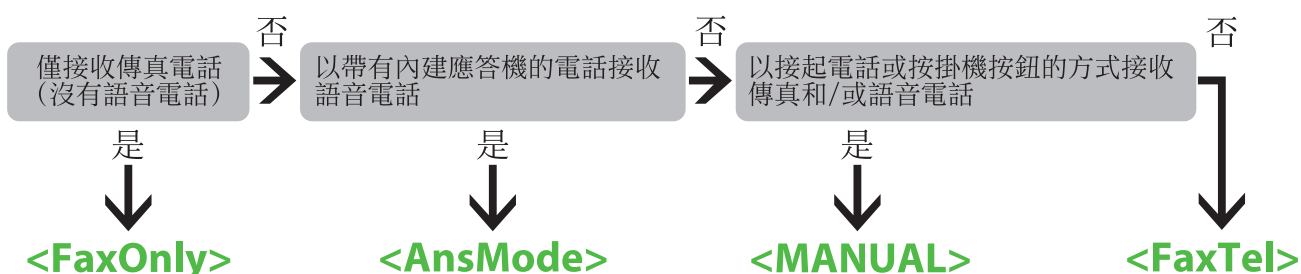

附註

- 當接收模式設定為 <MANUAL> 並連接至外接電話時，遠端接收功能就非常實用。您可以接起外接電話並按下二位數遠端接收 ID (預設值為 25) 而接收傳真。詳情請參閱參考指南第 4 章的“傳送與接收”。
- 您的內建應答機電話或是應答機務必直接連接本機，<AnsMode> 方可運作。(請參閱第 13 頁上的“連接電話線”。)
- 外接電話必須連接到本機，<FaxTel> 或 <MANUAL> 方可運作。(請參閱第 13 頁上的“連接電話線”。)
- <1 RX MODE> 的預設設定為 <FaxOnly>。如果將外接電話連接至本機且接收到傳真或語音電話，外接電話就會響鈴。您可以在外接電話響鈴時接聽語音電話。
若要停用電話響鈴，請按 [附加功能] → <6 FAX SETTINGS> → <4 RX SETTINGS> → <2 INCOMING RING>，然後選擇 <OFF>。
- <AnsMode> 不支援語音郵件。

設定接收模式

- 1 按 [附加功能]。
- 2 按 [◀] 或 [▶] 選擇 <6 FAX SETTINGS>，然後按 [OK]。
- 3 按 [◀] 或 [▶] 選擇 <1 RX MODE>，然後按 [OK]。
- 4 按 [◀] 或 [▶] 選擇接收模式，然後按 [OK]。

- 5 按 [停止/重置] 返回待機模式。

下列情況下該怎麼辦 ...

- 關閉 LCD 顯示屏：
當您設定本機的時候，本機可能會進入休眠模式。按 [省電] 以恢復本機正常模式並繼續設定。

關於接收模式

<FaxOnly>

自動接收傳真。當您只使用傳真功能時，請在不連接外接電話的情況下選擇此模式。

● 接收傳真

本機會自動接收傳真。

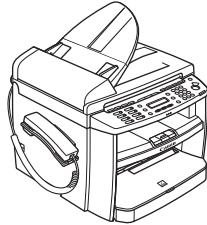

● 接收語音電話

本機不會回應。

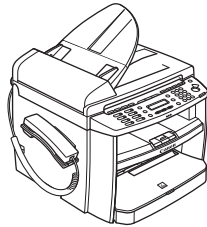

<AnsMode>

自動接收傳真，並將語音電話接通至帶有內建應答機的電話。

● 接收傳真

帶有內建應答機的電話會響鈴，而本機會自動接收傳真。

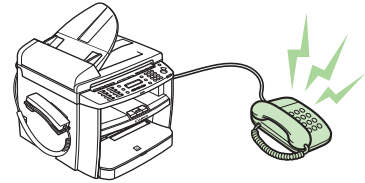

● 接收語音電話

帶有內建應答機的電話會響鈴，並記錄語音留言。

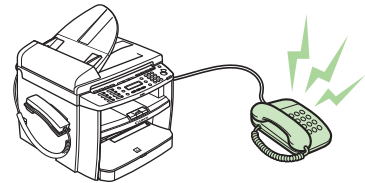

<MANUAL>

每通電話都會響鈴，不管是傳真或是語音電話。如果是傳真電話，您必須手動接收傳真。

● 接收傳真

外接電話會響鈴。

若要接收傳真，您可接起聽筒並按下 [啟動] 鍵，或是按下 [掛機] 鍵與 [啟動] 鍵。您也可以透過外接電話而使用遠端接收功能。

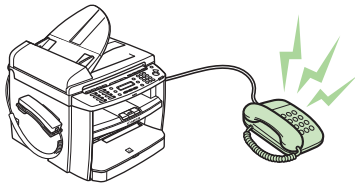

● 接收語音電話

外接電話會響鈴。接聽電話。

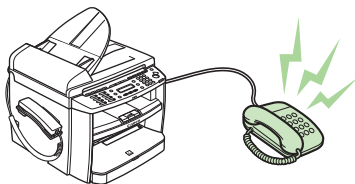

<FaxTel>

自動切換傳真電話和語音電話。自動接收傳真，語音電話進來時會響鈴。

● 接收傳真

本機會自動接收傳真。

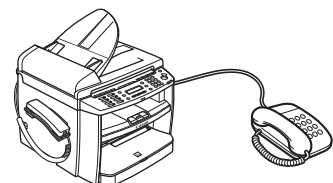

● 接收語音電話

本機會響鈴。接聽電話。

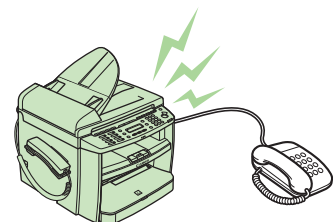

電腦軟體設定

電腦與本機之間的連接類型

共有兩種連接本機與電腦的方式：USB 連接與網路連接。

網路連接（有關如何設定的詳細資訊，請參閱第 23 頁。）

您可以列印與傳真稿件，並透過網路從電腦更改本機設定。

網路連接的各項功能詳情，請參閱以下指南。

- | | | |
|-----------|---|-----------------------|
| 列印稿件 | → | 參考指南第 5 章的“列印與掃描” |
| 遠端使用者介面管理 | → | 參考指南第 7 章的“遠端使用者介面管理” |
| 電腦傳真 | → | 參考指南第 4 章的“傳送與接收” |

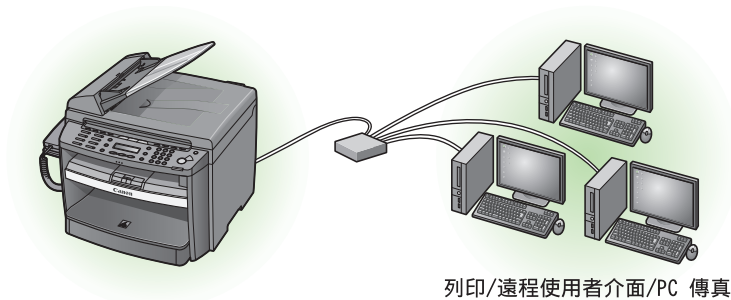

列印/遠端使用者介面/PC 傳真

USB 連接（有關如何設定的詳細資訊，請參閱第 28 頁。）

您可以列印與傳真電腦所傳送的稿件，並將稿件掃描到電腦中。

USB 連接的各項功能詳情，請參閱以下指南。

- | | | |
|------|---|-------------------|
| 列印稿件 | → | 參考指南第 5 章的“列印與掃描” |
| 電腦傳真 | → | 參考指南第 4 章的“傳送與接收” |
| 掃描稿件 | → | 參考指南第 5 章的“列印與掃描” |

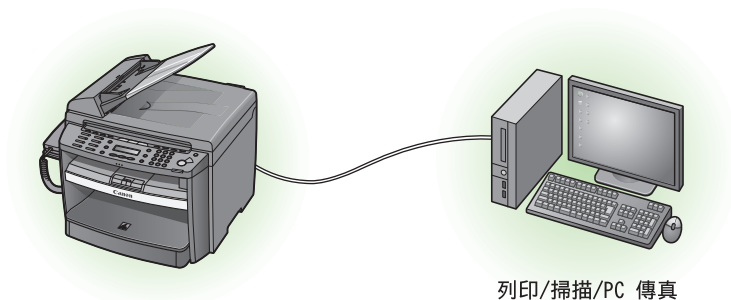

列印/掃描/PC 傳真

附註

- 只能透過 USB 連接的方式而使用掃描器驅動程式。
- 您可以併用 USB 連接與網路連接的功能。

系統要求

Microsoft Windows 2000

CPU: Intel Pentium/133 MHz 或更快
記憶體: 128 MB 或更大

Microsoft Windows XP

CPU: Intel Pentium/Celeron 系列
300 MHz 或更快
記憶體: 128 MB 或更大

Microsoft Windows Server 2003*

CPU: Intel Pentium/Celeron 系列
133 MHz 或更快

記憶體: 128 MB 或更大

*僅適用網路

Microsoft Windows Vista

CPU: Intel Pentium/800 MHz 或更快
記憶體: 512 MB 或更大

關於使用者軟體光碟

MF 驅動程式與 Toolbox

UFR II LT 驅動程式

Canon UFR II LT 印表機驅動程式能讓您使用任何應用軟體而在本機列印稿件。請充分利用您電腦的處理效能而壓縮列印資料，此驅動程式能執行高速資料處理。

傳真機驅動程式

傳真機驅動程式與印表機驅動程式在概念上相似。使用者可從任何 Windows 應用軟體選擇 [列印]，並選擇 Canon 傳真機驅動程式作為印表機，然後指定地址與選項。傳真機驅動程式會轉換為符合標準傳真通訊協定、並且能夠在接收者傳真機上列印或儲存的圖像。

掃描器驅動程式（只適用於使用 USB 連接）

掃描器驅動程式能讓電腦將本機作為一部掃描器使用。

MF Toolbox

MF Toolbox 是能讓您輕鬆的將使用掃描器掃描的圖像匯入應用軟體、附件於電子郵件中、存入硬碟等的一種程式。

附送程式

若要安裝下列程式，請將使用者軟體光碟裝入電腦，按一下光碟安裝（軟體程式）畫面中的 [簡易安裝] 或 [自訂安裝] 按鈕，然後按照畫面中出現的指示進行操作。如果未顯示光碟安裝（軟體程式）畫面，請按一下 Windows 工具列上的 [開始] → [我的電腦]。(Windows Vista: 按一下 Windows 工具列上的 [開始] → [電腦]。Windows 2000: 按兩下 Windows 桌面上的 [我的電腦]。) 打開 CD-ROM 圖示，然後按兩下 [MInst]([MInst.exe])。

ScanSoft OmniPage

ScanSoft OmniPage 可以將掃描的紙張稿件和圖像檔案中的圖像輕鬆轉換為可以編輯的文字，以便您在喜歡的電腦應用程式中使用。詳情請參閱此程式的線上說明。



Presto! PageManager

Presto! PageManager 可以輕鬆實現掃描、分享、整理照片和稿件。詳情請參閱此程式的線上手冊和線上說明。



NetSpot 設備安裝軟體 (NSDI)

NetSpot 設備安裝軟體能讓您設定本機的網路操作方式。

開始此程式時，請在“安裝程序 - USB 連接”的步驟 2 中或在“安裝程序 - 網路連接安裝軟體”的步驟 2 中按一下 [其他軟體程式] 按鈕，然後遵循畫面上出現的指示進行操作。詳情請參閱此程式的讀我檔案和線上說明。



附註

ScanSoft OmniPage 和 Presto! PageManager 不支援 Windows XP 64 位元版本。

使用手冊

參考指南

參考指南含有完整操作功能、網路與遠端使用者介面、系統管理員設定、報告與清單以及疑難排解等資訊。

掃描器驅動程式指南

掃描器驅動程式指南含有在電腦設定掃描器的資訊。

網路連接

將本機連接至網路

將第 5 級或更高等級的雙絞線 LAN 電纜連接至本機背面的 10BaseT/100BaseTX 連接埠。將電纜另一端連接至網路路由器或集線器。

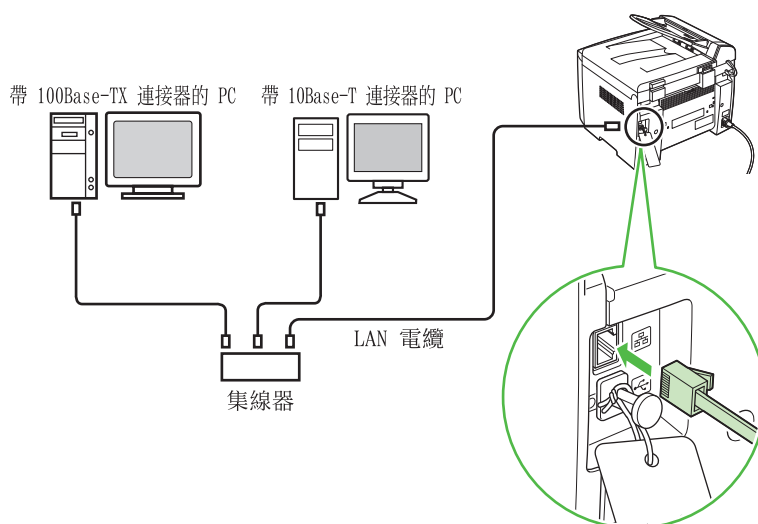

附註

- 本機未隨附 LAN 電纜。
- 如果您將本機作為本地印表機使用，請使用 USB 電纜將本機直接連接至電腦。（請參閱第 28 頁上的“USB 連接”。）

自動設定

預設情況下，DHCP 伺服器會自動為本機分配 IP 位址。因此，您使用 DHCP 的時候，只要連接好網路電纜即可。連接 LAN 電纜後，請等候 30 秒直到本機取得 IP 位址為止。

● 檢查 IP 位址設定

為了確保本機與網路正確連線，請遵循以下步驟。



附註

- 建議由網路管理員執行以下步驟。
- 執行以下步驟之前，請確定已開啟本機電源並已連接網路。

下列情況下該怎麼辦 ...

● 關閉LCD顯示屏：

當您設定本機的時候，本機可能會進入休眠模式。按 [省電] 以恢復本機正常模式並繼續設定。

- 1 按 [附加功能]。
- 2 按 [←] 或 [→] 選擇 <12 SYSTEM SETTINGS>，然後按 [OK]。
- 3 按 [←] 或 [→] 選擇 <2 NETWORK SETTINGS>，然後按 [OK]。
- 4 按 [←] 或 [→] 選擇 <4 VIEW IP ADDRESS>，然後按 [OK]。

- 5 按 [←] 或 [→] 選擇 <1 IP ADDRESS>、<2 SUBNET MASK> 或 <3 GATEWAY ADDRESS>，然後按 [OK]。

如果本機與網路正確連線，就會顯示 IP 位址、子網路遮罩和閘道位址。

如果連接不正確，就不會顯示 IP 位址、子網路遮罩和閘道位址。

如果您連接 LAN 電纜的 30 秒後，本機都還沒取得 IP 位址，請關閉主電源開關，然後再次開啟並等候 90 秒。如果本機還是沒有取得 IP 位址，請詢問您的網路管理員。



附註

我們建議您記下所確認的 IP 位址，因為參考指南的“使用遠端使用者介面管理”會需要此資訊。

- 6 按 [停止/重置] 返回待機模式。

如果未顯示，表示本機未連接網路。請檢查 IP 位址的設定。

手動設定

此為靜態 IP 的設定方法。如果本機是以“自動設定”而自動取得 IP 位址，請跳過此設定步驟。

在此設定中，您需手動輸入 IP 位址、子網路遮罩和閘道位址。[附加功能] → <12 SYSTEM SETTINGS> → <2 NETWORK SETTINGS> → <1 TCP/IP SETTINGS> → <1 IP ADDRESS AUTO> → <OFF> → <2 IP ADDRESS> → 輸入 IP 位址 → <1 TCP/IP SETTINGS> → <3 SUBNET MASK> → 輸入子網路遮罩 → <1 TCP/IP SETTINGS> → <4 GATEWAY ADDRESS> → 輸入閘道位址號碼 → 按 [停止/重置] → 關閉主電源 → 重新開啟本機。有關本設定的詳細資訊，請參閱參考指南第 6 章的“網路”。一旦完成設定後，請進行上述的“檢查 IP 位址設定”。

安裝之前

- 對於 Windows 2000/XP/Server 2003/Vista, 請以管理員身份登入安裝軟體。
- 請在各步驟出現的畫面中按一下畫圈的按鈕進入下一步操作。
- 確保已打開本機電源。
(請參閱第 11 頁的“連接電源線和打開本機電源”。)
- 確保已將網路電纜連接至本機。
(請參閱第 23 頁上的“將本機連接至網路”。)
- 確保已為本機分配 IP 位址。
(請參閱第 24 頁上的“檢查 IP 位址設定”。)

安裝步驟

1

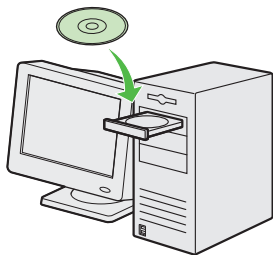

2



如果未顯示 MF4200 系列光碟安裝畫面, 請按一下 Windows 工具列上的 [開始] → [我的電腦]。

Windows Vista: 按一下 Windows 工具列上的 [開始] → [電腦]
Windows 2000: 按兩下 Windows 桌面上的 [我的電腦]。

打開 CD-ROM 圖示, 然後按兩下 [MInst]([MInst.exe])。

3



在 Windows Server 2003 的電腦安裝本軟體時, 不會出現此步驟的畫面。

4

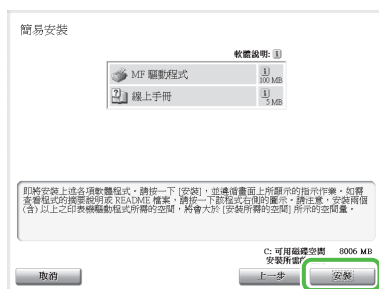

5

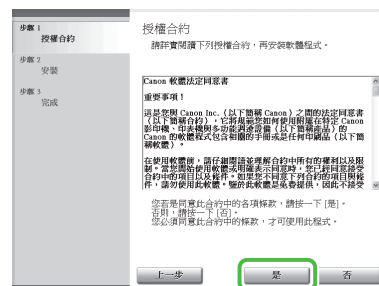

6



附註

如果作業系統使用防火牆, 會出現以下對話方塊。按一下 [是] 並繼續安裝。

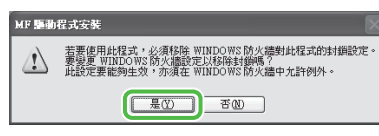

7

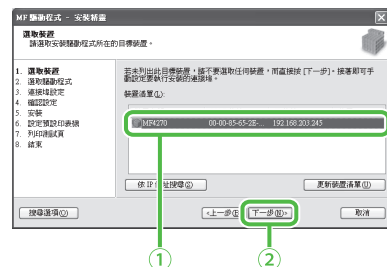

- ① 在清單上選擇本機。確保已反白本機名稱。
- ② 按一下 [下一步 >]。

8

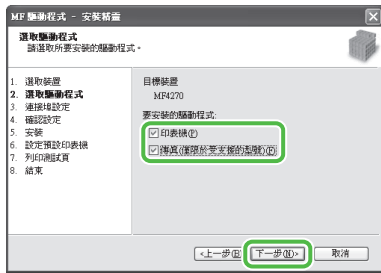

選擇 [印表機] 和 [傳真 (僅限於受支援的型號)]。

9

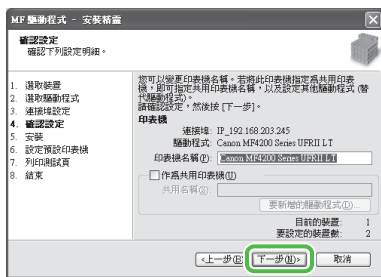

附註

當您與 Windows 2000/XP/Server 2003/Vista 共用印表機時，請選擇 [作為共用印表機]。如有必要，您需更改共用印表機的名稱。如果您想設定將要執行驅動程式的作業系統，請按一下 [要新增的驅動程式] 安裝替代驅動程式，這樣的話，客戶端電腦就可透過網路安裝驅動程式。

10

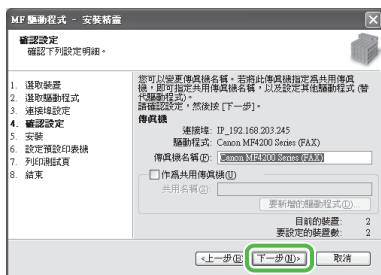

11

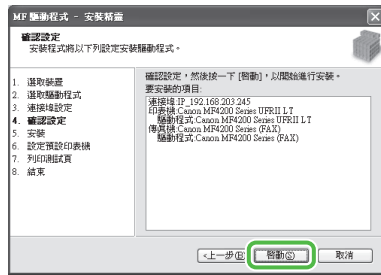

12

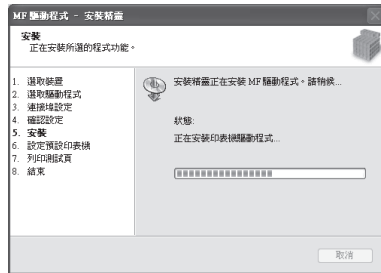

13

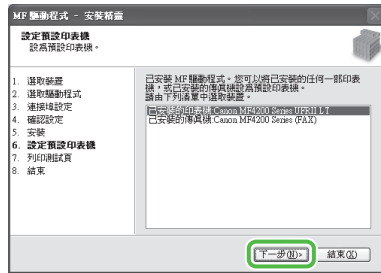

14

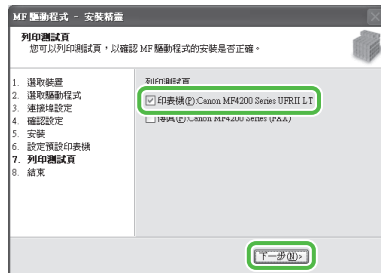

本機會列印出印表機測試頁。

附註

如果您選擇 [傳真機: Canon MF4200 Series (FAX)]，就會出現 [傳真機傳送設定] 畫面。指定諸如名稱、電話號碼等必要資訊，然後傳送測試頁面。如果您想取消操作，請按畫面上的 [取消]。

15



16



17

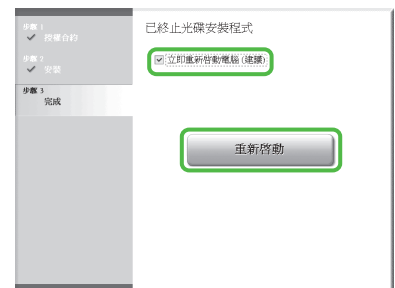

18

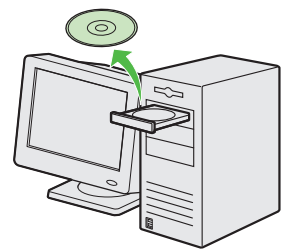

現在完成了安裝。

附註

如果您想將多台電腦透過網路連接至本機，請為每台電腦重複從步驟 1 開始的程序。

檢查安裝

檢查是否成功安裝驅動程式，以及是否將本機設為預設印表機。



如果在應用軟體中的 [印表機] 畫面中選擇的是本機名稱，則本機已設為預設印表機。

1 開啟 [印表機和傳真] 資料夾 (Windows 2000: [印表機] 對話方塊)。

Windows XP/Server 2003: 按一下 Windows 工具列上的 [開始] → 選擇 [印表機和傳真]。

Windows Vista: 按一下 Windows 工具列上的 [開始] → 選擇 [控制台] → [硬體和音效] → 按兩下 [印表機]。

Windows 2000: [開始] → [設定] → [控制台] → 按兩下 [印表機]。

確保已顯示對應的印表機驅動程式圖示。

2 設定為預設印表機。

按一下本機的印表機圖示。按一下 [檔案] 功能表中的 [設成預設的印表機]。

USB 連接

安裝之前

- 安裝軟體之前請勿連接 USB 電纜。若在安裝軟體之前連接 USB 電纜且出現找到新硬體精靈畫面，請按一下 [取消]。
- 對於 Windows 2000/XP/Server 2003/Vista，請以管理員身份登入安裝軟體。
- 確保在連接 USB 電纜之前打開傳真機的電源。
- 請在各步驟出現的畫面中按一下畫圈的按鈕進入下一步操作。

安裝步驟

1

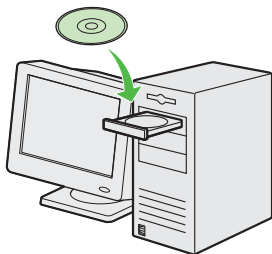

2



如果未顯示 MF4200 系列光碟安裝畫面，請按一下 Windows 工具列上的 [啟動] → [我的電腦]。

Windows Vista: 按一下 Windows 工具列上的 [啟動] → [電腦]。
Windows 2000: 按兩下 Windows 桌面上的 [我的電腦]。

打開 CD-ROM 圖示，然後按兩下 [MInst]([MInst.exe])。

3



4



附註

若磁碟空間不足以安裝軟體，將顯示錯誤訊息。請釋放磁碟空間並重試。

5

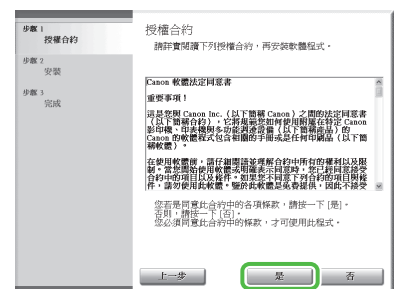

6



7



8



9

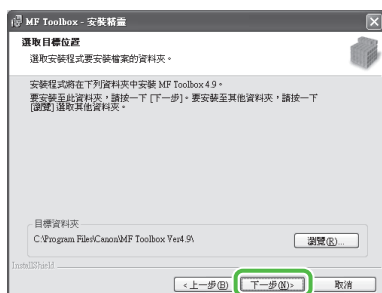

10

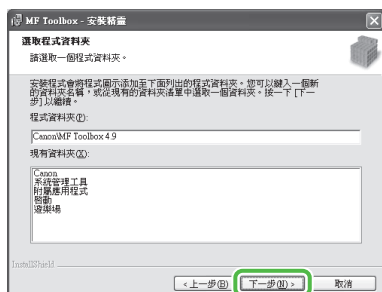

11

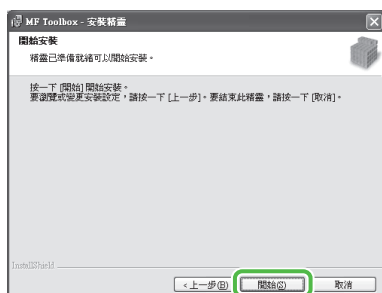

12



13



當您安裝 Presto! PageManager 和 ScanSoft OmniPage 時，請遵循畫面上的指示。

14



15

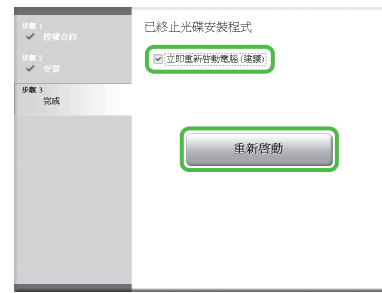

勾選 [立即重新啓動電腦 (建議)] 按鈕後，您可以按一下 [重新啓動] 按鈕重新啓動電腦。

16

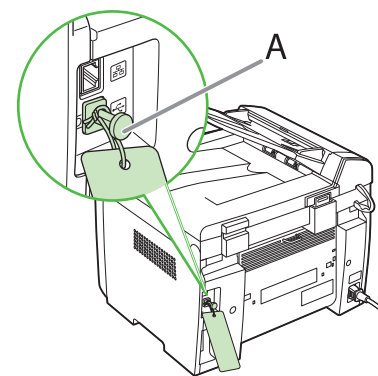

拆下本機背面蓋住 USB 連接埠的附件 (A)。

17

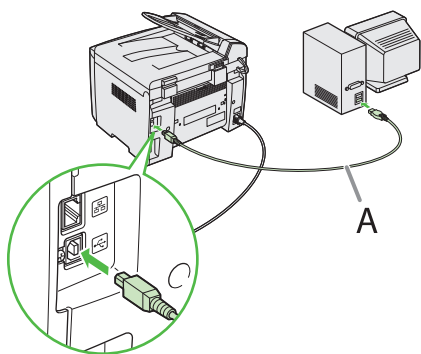

重新開啟電腦後，請使用 USB 電纜 (A) 連接本機與您的電腦。

 附註

視您所使用的作業系統而定，可能會出現通知您偵測到新硬體的對話方塊。請遵循畫面上的指示以完成安裝。

18

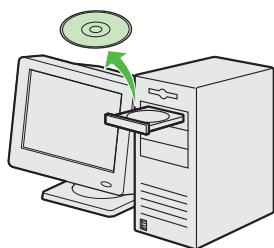

現在完成了安裝。

檢查安裝

檢查是否成功安裝驅動程式，以及是否將本機設為預設印表機。



附註

如果在應用軟體中的 [印表機] 畫面中選擇的是本機名稱，則本機已設為預設印表機。

1 開啟 [印表機和傳真] 資料夾 (Windows 2000: [印表機] 對話方塊)。

Windows XP/Server 2003: 按一下 Windows 工具列上的 [開始] → 選擇 [印表機和傳真]。

Windows Vista: 按一下 Windows 工具列上的 [開始] → 選擇 [控制台] → [硬體和音效] → 按兩下 [印表機]。

Windows 2000: [開始] → [設定] → [控制台] → 按兩下 [印表機]。

確保已顯示對應的印表機驅動程式圖示。

2 設定為預設印表機。

按一下本機的印表機圖示。按一下 [檔案] 功能表中的 [設成預設的印表機]。

3 開啟 [掃描器與數位相機] 資料夾 (Windows 2000: [掃描儀和照相機內容] 對話方塊)。

Windows XP/Server 2003: 按一下 Windows 工具列上的 [開始] → 選擇 [控制台] → [印表機和其它硬體] → [掃描器與數位相機]。

Windows Vista: 按一下 Windows 工具列上的 [開始] → 選擇 [控制台] → [硬體和音效] → 按兩下 [掃描器與數位相機]。

Windows 2000: [開始] → [設定] → [控制台] → 按兩下 [掃描器與數位相機]。

確保已顯示對應的掃描器驅動程式圖示。

4 檢查 Windows 桌面上是否有 [Canon MF Toolbox 4.9] 圖示。

如果 Windows 桌面上有 [Canon MF Toolbox 4.9] 圖示，表示已成功安裝 MF Toolbox 4.9。

移除安裝步驟

移除之前，請確定以下事項：

- 您有可以用來安裝的安裝軟體。
- 電腦上沒有運行其它應用程式。

附註

- 在 Windows 2000/XP/Server 2003/Vista 進行移除安裝步驟時，您務必具有管理員權限。
- 移除軟體時，請先移除 MF Toolbox，然後再移除 MF 驅動程式。
- 如果您想從 [簡易安裝] 移除所安裝的使用手冊，您可以選擇 MF4200 系列光碟安裝畫面上的 [其他軟體程式] 並按一下使用手冊移除軟體的 [解除安裝] 按鈕，來手動移除這些使用手冊。

移除 MF Toolbox (僅限 USB 連接)

- 1 按一下 Windows 工具列上的 [開始] → [程式集] → [Canon] → [MF Toolbox 4.9] → [Toolbox 解除安裝]。
- 2 按照畫面指示進行操作。
顯示修復或移除程式選擇畫面時，請選擇 [刪除]，然後按一下 [下一步 >]。
若要求您對移除程式等進行確認，請按一下 [刪除]。
若要求您重啟電腦，請重新啟動。
- 3 按一下 [結束]。

移除 MF 驅動程式

- 1 按一下 Windows 工具列上的 [開始] → [程式集] → [Canon] → [MF4200 Series] → [解除安裝驅動程式]。
出現 [MF 驅動程式解除安裝程式] 對話方塊。
- 2 按一下 [刪除]。

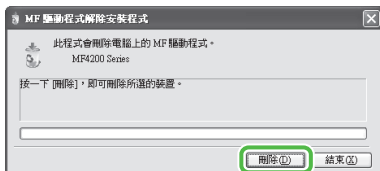

- 3 按一下 [是]。
移除自動進行，出現下一個對話方塊。

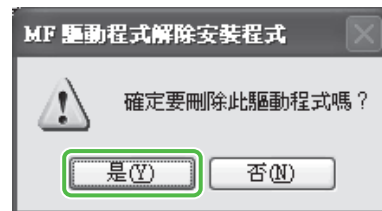

- 4 按一下 [結束]。



附註

若要求您重啟電腦，請重新啟動。

使用線上說明

使用者軟體光碟中包含了附贈使用指南上沒有說明的程式（驅動程式軟體和應用程式軟體）。使用這些程式時，請按照下列方法參閱線上說明和上下文關聯說明。

您可以在驅動程式軟體的線上說明檔案中找到其它說明。按一下 [內容] 對話方塊中的 [說明] 可以顯示驅動程式各功能和選項的相關資訊。



在說明對話方塊中按一下 [內容]，然後按兩下所要標題以顯示資訊。

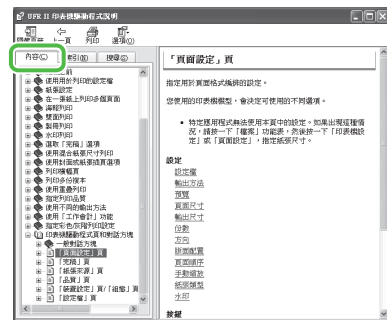

在說明對話方塊中按一下 [索引]，然後按兩下清單中所要的關鍵字以顯示資訊。若要快速搜尋所要的關鍵字，可在上面的文本框中輸入關鍵字。將定位於下面清單中最相近的關鍵字。

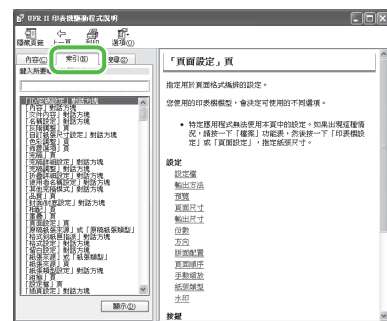

重要安全指示

本機手冊中使用下列符號表示使用本機時應隨時謹記的警告、注意事項和註解。



警告

表示如果不注意、可能導致死亡或更嚴重的傷害的警告。



注意

解釋如何避免傷害自己的或損壞本機的行為。



附註

解釋操作的限制和如何避免一些小的困難。

使用和維護

- 遵守本機上標出的所有警告和指示。
- 切勿讓本機受到強烈撞擊或振動。
- 務必在移動或清潔本機前先拔下電源線。
- 為了避免卡紙，切勿在列印過程中拔下電源線、打開碳粉匣蓋、添加或取出本機中的紙張。
- 搬運本機時，務必從本機中取出碳粉匣。將碳粉匣放入原保護袋或包在厚布中以免見光。
- 抬起本機時務必抓住其底部。切勿經由抓住紙盤或附件抬起本機。
- 切勿將異物插入本機的插槽或縫隙，否則可能會碰到危險的電壓點或者使零部件短路。這樣可能會造成火災或觸電。
- 切勿讓小物體（銷子、迴紋針或訂書針等）掉入本機。若異物確實掉入本機，請立即拔下電源線，並諮詢當地授權的佳能經銷商或佳能服務熱線。
- 為了避免液體洒在本機上或旁邊，切勿在本機附近吃喝。如果液體洒入或者異物掉入本機，請立即拔下電源線，並諮詢當地授權的佳能經銷商或佳能服務熱線。
- 請保持本機清潔。積塵可能會造成本機無法正常運行。
- 下列情況下，請從牆壁插座拔下電源線，並諮詢當地授權的佳能經銷商或佳能服務熱線：
 - 電源線或插頭損壞或磨損時。
 - 若液體洒入本機。
 - 若本機被雨或水打濕。
 - 當您按照本指南操作而本機工作異常時。只能調整本指南中說明的控制部分。對其他控制部分調整不當可能會造成損壞，並且可能需要合格的技術人員進行大量的工作才能使產品恢復正常。
 - 若本機跌落。
 - 若本機性能有較大改變，表示需要維護。

位置

- 將本機放在平坦、穩定、無震動的表面，且該表面的強度足以支撐機器的重量。
- 將本機放在涼爽、乾燥、清潔、通風良好的位置。
- 確保放置區域無灰塵。
- 確保放置位置不會受到高溫或高濕度的影響。
- 使本機遠離直射陽光，否則會損壞機器。如果您必須將其放在窗口附近，請安裝厚窗簾或百頁窗簾。
- 勿在水的附近使用本機。確保勿讓濕的或潮濕的物體接觸本機。
- 勿在室外使用。
- 勿將本機安裝在揚聲器等有磁鐵或產生磁場的設備附近。
- 盡可能將本機放在現有的電話線插口附近，以方便連接電話線並省下安裝新插口的費用。
- 將本機放置在標準交流 110-120 V AC (60 Hz) 電源插座旁。
- 為確保本機的可靠運行，防止機器過熱（會引起工作異常並造成火災隱患），請勿堵塞排氣口。切勿將本機放在床、沙發、毯子或其它類似表面。勿將本機放在碗櫥或內置的安裝位置，也勿放在散熱器或其它熱源附近。提供良好通風的情況除外。在本機的四周留出足夠的空間。
- 勿在電源插座旁邊堆放箱子或家具。請將該區域空出，以便能迅速使用插座。如果發現本機附近存在任何異常（煙霧、異味、噪音），請立即拔下電源插頭。與您所在地的佳能授權經銷商聯絡。
- 勿在電源線上放置任何物品，也勿將本機放在人們會踩到其電源線的位置。確保電源線不打結、不卷曲。



警告

除了本指南中特定描述，切勿嘗試自行維修本機。切勿嘗試拆解本機：打開或拆除其內部蓋子將使您接觸到危險的電壓和處於其它危險情況。關於所有維修，請與您所在地的佳能授權經銷商聯絡。

型號

F152900 (MF4270)



作為 ENERGY STAR 的合作夥伴，佳能公司確認本產品符合 ENERGY STAR 的節能要求。

ENERGY STAR 辦公設備計劃是一項國際性計劃，促進在使用電腦和其它辦公設備時有效節能。

本計劃支持開發和分銷可有效降低能源消耗的產品。它是一種開放式體系，企業經營者可自願參與。

該計劃主要針對辦公設備產品，例如電腦、顯示設備、印表機、本機和影印機。參與這一計劃的國家使用統一的標準和標識。

雷射安全資訊

雷射輻射對人體有害。因此，本設備內部的雷射輻射均被保護罩和外部蓋子密封住了。使用者在正常使用過程中，不會發生輻射洩漏問題。

本產品根據 IEC60825-1: 1993, EN60825-1: 1994 被確定為一類雷射產品。

110-120 V 型

在本機的雷射掃描裝置上可看到下列標籤。



本產品已根據 IEC 60825-1: 1993, EN60825-1: 1994 進行分類，屬於以下類型：

1 類雷射產品

CLASS 1 LASER PRODUCT



注意

不按照本指南所述使用控件、進行調整或操作可能會造成雷射洩漏的危險。

商標

Canon、佳能標識、imageCLASS 和 NetSpot 是佳能公司的商標。Microsoft, Windows, Windows Server 和 Windows Vista 是 Microsoft Corporation 在美國及/或其他國家（地區）的註冊商標或商標。

其它產品和品牌名稱均為其各自所有人的註冊商標，商標或服務標誌。

版權

佳能公司 © 2008 年版權所有。未經佳能公司事先書面許可，嚴禁以任何形式或手段，包括電子、機械、磁性、光學、化學、人工等對本出版物的任何部分進行複製，傳送，轉錄，保存在某一檢索系統內或翻譯成其它語言或電腦語言。

免責聲明

本文件中的資訊可能隨時變更，恕不另行通知。

除了此處提供的資料外，佳能公司一概不為本文件提供任何明示或暗示的保證，包括但不限於市場性、適銷性，符合特定使用目的之適用性或任何專利權的侵權行為。對於因使用本文件所造成之任何性質的直接、附帶或間接傷害，金錢或利益損失，佳能公司概不承擔任何責任。

使用本產品及使用影像的法律限制

本產品對某些稿件進行掃描，影印或列印，以及使用以本產品掃描，影印或列印的影像都可能是法律禁止的，且可能會導致刑事和/或民事責任。以下為這些稿件的一個不全面清單。此清單僅用於提供一個指導。如果您不清楚用本產品對某些特定稿件進行掃描，影印或列印的合法性，且/或不清楚使用掃描影像、影印圖像或列印圖像的合法性，則應事先向您的法律顧問資訊以獲的指導。

- 紙幣
- 旅行支票
- 匯票
- 餐券
- 存款單
- 護照
- 郵票（無效或有效）
- 移民證件
- 標識性徽章或證章
- 國內印花稅票（無效或有效）
- 兵役證
- 債券或其他債務憑證
- 政府機構發行的各種發票或票據
- 股票
- 機動車行駛證和產權證
- 擁有版權的作品/藝術作品。未經版權所有者許可的情況下為確保各手冊中無錯誤和疏漏之處，我們已經做了最大的努力。不過，由於我們在不斷改進產品，所以，若您需要一份準確的規格說明，請與佳能聯絡。

Canon



佳能香港有限公司

總辦事處
客戶服務中心

Canon Image² 產品陳列室
查詢熱線 2170 2888

九龍紅磡都會道10號國際都會大廈19樓
九龍尖沙咀彌敦道26號東企业广场11樓
香港灣仔駱克道93-107號利臨大廈10樓
九龍尖沙咀彌敦道26號東企业广场10樓
網址 www.canon.com.hk

230V